

Ficha Técnica

Produto

Advantix, sumidouro de pavimento

Desenho(s)

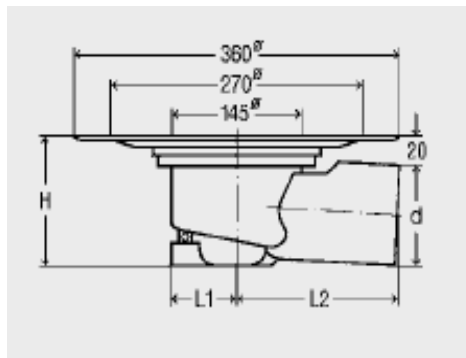
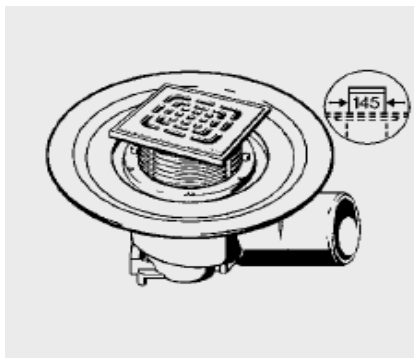

D	L1	L2	H
75	68	130	120
110	77	185	130

Características

Descrição	Dimensão	Nº artigo
<p>Sumidouro Advantix, com flange para telas de impermeabilização, com sifão extraível, com tampão de protecção, <u>com controlo de qualidade conforme DIN EN 1253,</u></p> <p>com caixilho rotativo e regulável em altura com aro 150 x 150 mm em sintético e grelha em aço inox 1.4301, capacidade de descarga DN 70 - 1,1 l/s, capacidade de descarga DN 100 - 1,7 l/s, capacidade de carga classe K = 300 kg, saída horizontal, <u>Modelo 4955.1</u></p>	<p>DN</p> <p>70</p> <p>100</p>	<p>557 164</p> <p>557 171</p>