

Viega CE GmbH & Co. KG  
P.O. Box 430/440, 57428 Attendorn, Germany

Ficha Técnica

**Produto**

Advantix, Calha de duche Vario

**Desenho(s)**

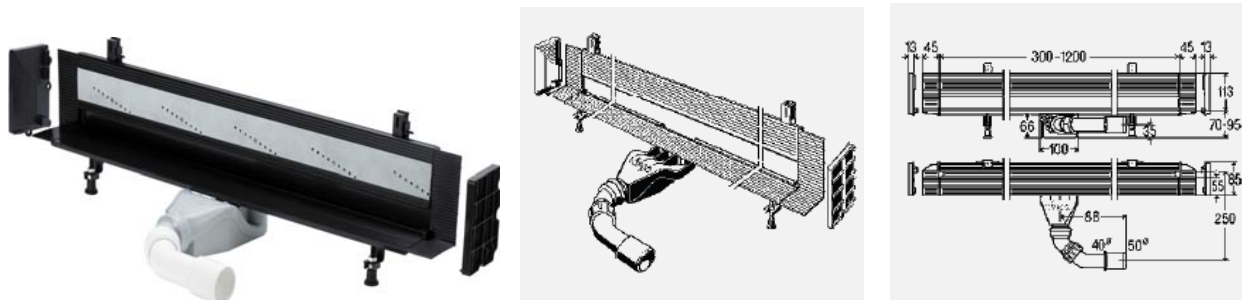

**Características**

**Sumidouro Advantix Vario para Advantix Vario de parede cortar à medida, 70 mm, (modelo para reabilitação)**  
- para impermeabilização líquida (duche em pavimento) ou lâmina de impermeabilização  
- sintético de alta qualidade

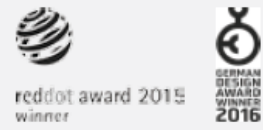

**equipamento**  
Conjunto de pés de ajuste, 4 peças de tamponar, sifão de autodepuração, perfil do mosaico flexivelmente adaptável, crivo extraível, ferramenta de controlo e proteção do mosaico, escova de limpeza, flange de impermeabilização, acessórios de impermeabilização, auxiliar de corte

**dados técnicos**  
altura da retenção de água 25 mm  
**modelo 4968.10**

C	AC	DN	AL 10 [l/s]	CD 20 [l/s]	unid.	artigo	GD
300-1200	70-100	40/50	0,4	0,5	1	<b>736 736</b>	90

AL 10 = capacidade de descarga com altura de água 10 mm (conforme DIN EN 1253)  
CD 20 = capacidade de descarga com altura de água 20 mm (conforme DIN EN 1253)